

Montageanleitung
Assembly Instructions

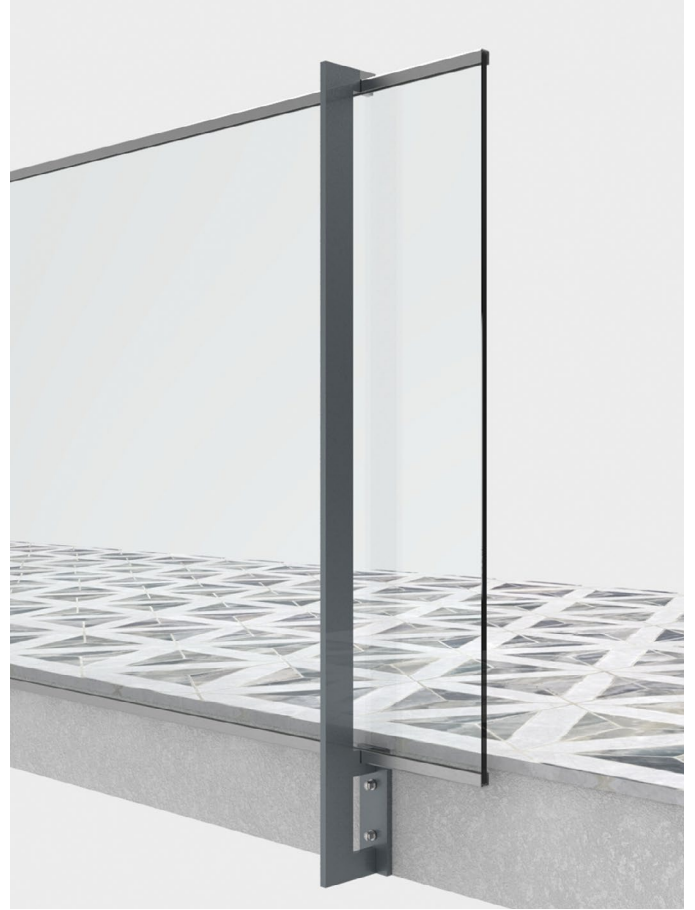

10244812-10ST8
Aufsatzmontage | floor mounting



10244912-10ST8
Frontmontage | facia mounting

Geländerpfosten

Balustrade posts

1. Befestigung der Flachstahlpfosten:

Bitte wählen Sie die Art der Befestigung entsprechend der Belastbarkeit des Untergrundes und den örtlich zu erwartenden Belastungen.

1. Mounting the flat steel posts:

Please select the type of fixing according to the load-bearing capacity of the substrate and the loads to be expected locally.

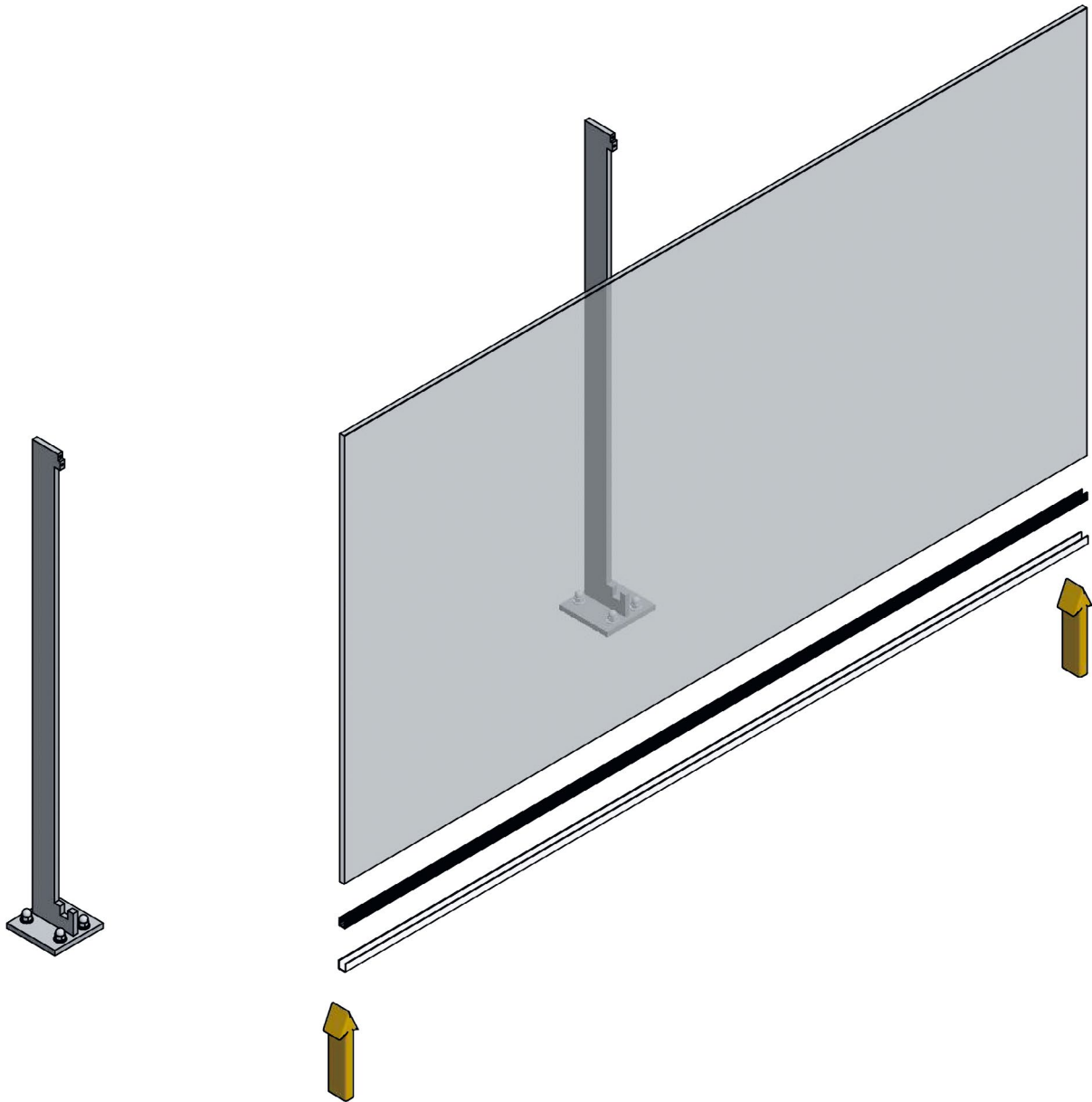

Das Verglasungsprofil wird zusammen mit dem U-Profil an der Unterseite der Glasscheibe montiert. Hier empfiehlt es sich, das Verglasungsprofil zuerst in das U-Profil einzustecken und danach auf die Glasscheibe zu montieren.

The glazing profile is fitted together with the U-profile mounted on the underside of the glass panel. Here it is recommended to insert the glazing profile into the U-profile first and then onto the glass panel.

Das Anbringen von Entwässerungsbohrungen muss -baus-erfolgen. Hier empfehlen wir Entwässerungsbohrungen mit einem $\text{\O}8\text{mm}$. Dies sollte geschehen, bevor das U-Profil an der Unterseite der Glasscheibe montiert wird.

Drainage holes must be drilled on site. Here we recommend drainage holes with a \O of 6mm. This should be done before the U-profile is mounted on the underside of the glass panel.

2.
Die Glasscheibe wird mit dem vormontierten U-/Verglasungsprofil zusammen in die vorgesehene Ausklinkung im Pfosten eingesetzt.

2.
The glass pane is fitted with the pre-assembled U/glazing profile and is inserted together into the notch provided in the post base.

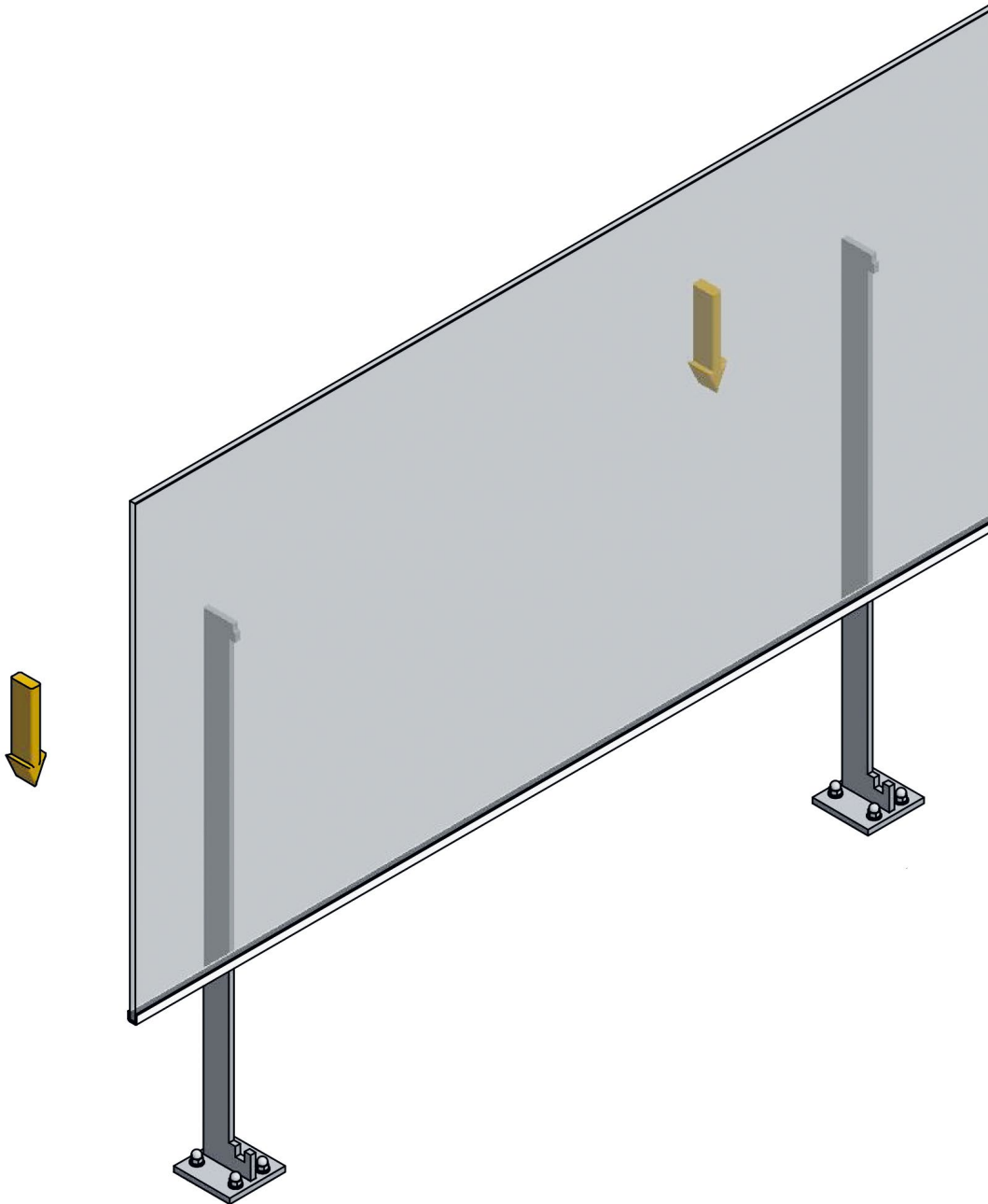

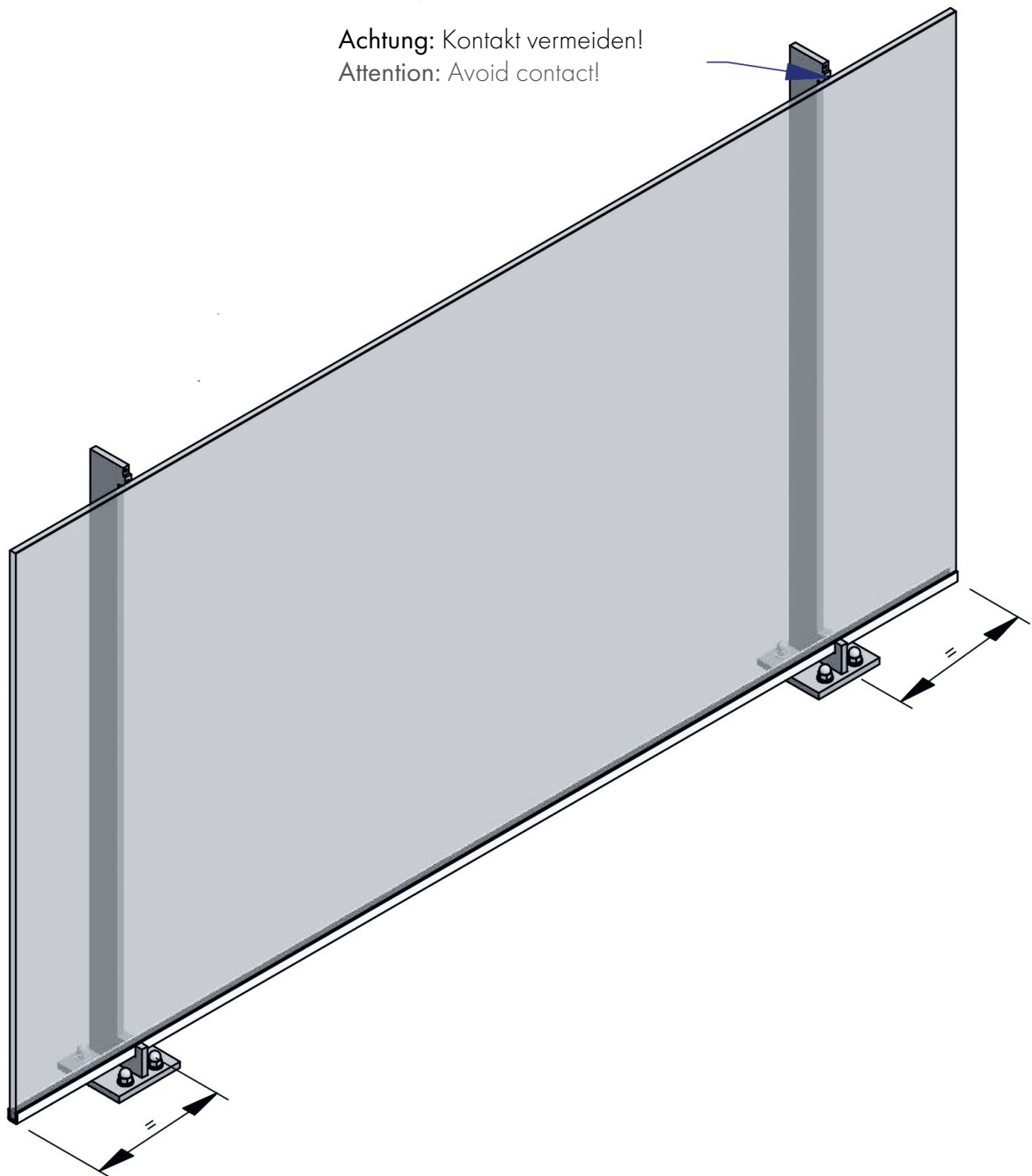

3.
Beim Einsetzen ist darauf zu achten, dass die Scheibe nicht in Kontakt mit dem Pfosten kommt, und dass der Überstand der Glasscheibe an beiden Pfostenseiten gleichmäßig aufgeteilt ist.

3.
When inserting, make sure that the glass panel does not come into contact with the post, and that the protrusion of the glass panel is evenly distributed on both sides.

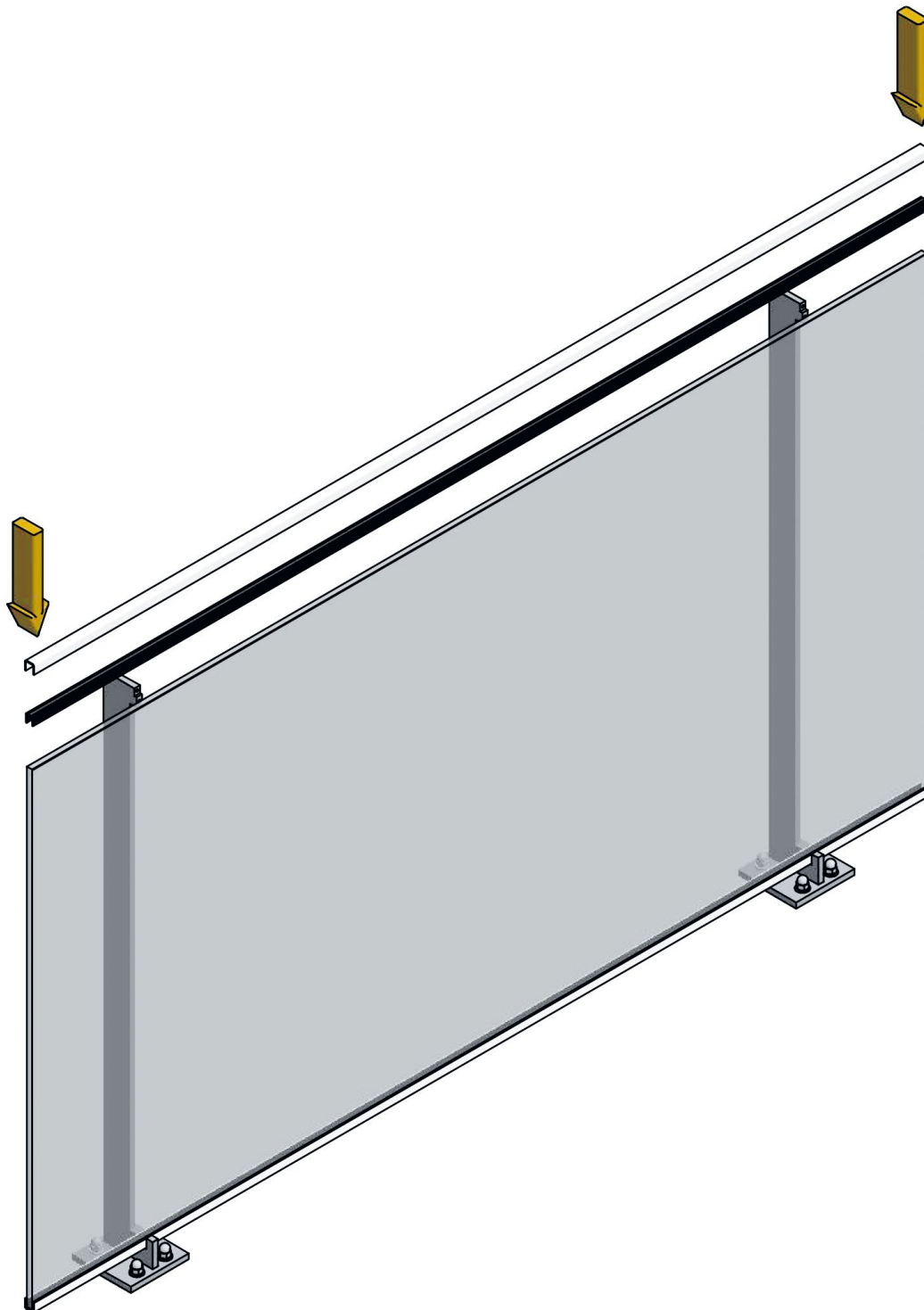

4.
Das obere Verglasungsprofil wird mit dem U-Profil zusammen auf die Glasscheibe aufgesteckt. Gleiche Vorgehensweise wie in Schritt 1 (Montage Verglasungsprofil/U-Profil unten).

4.
The upper glazing profile is attached to the glass panel together with the U-profile. Same procedure as in step 1 (Installation glazing/U-profile at the bottom).

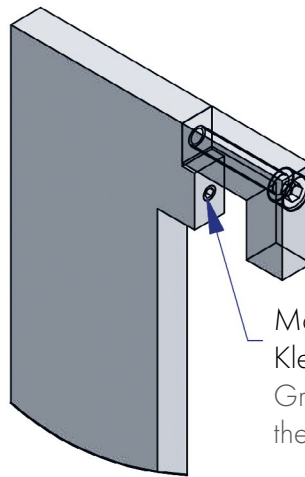
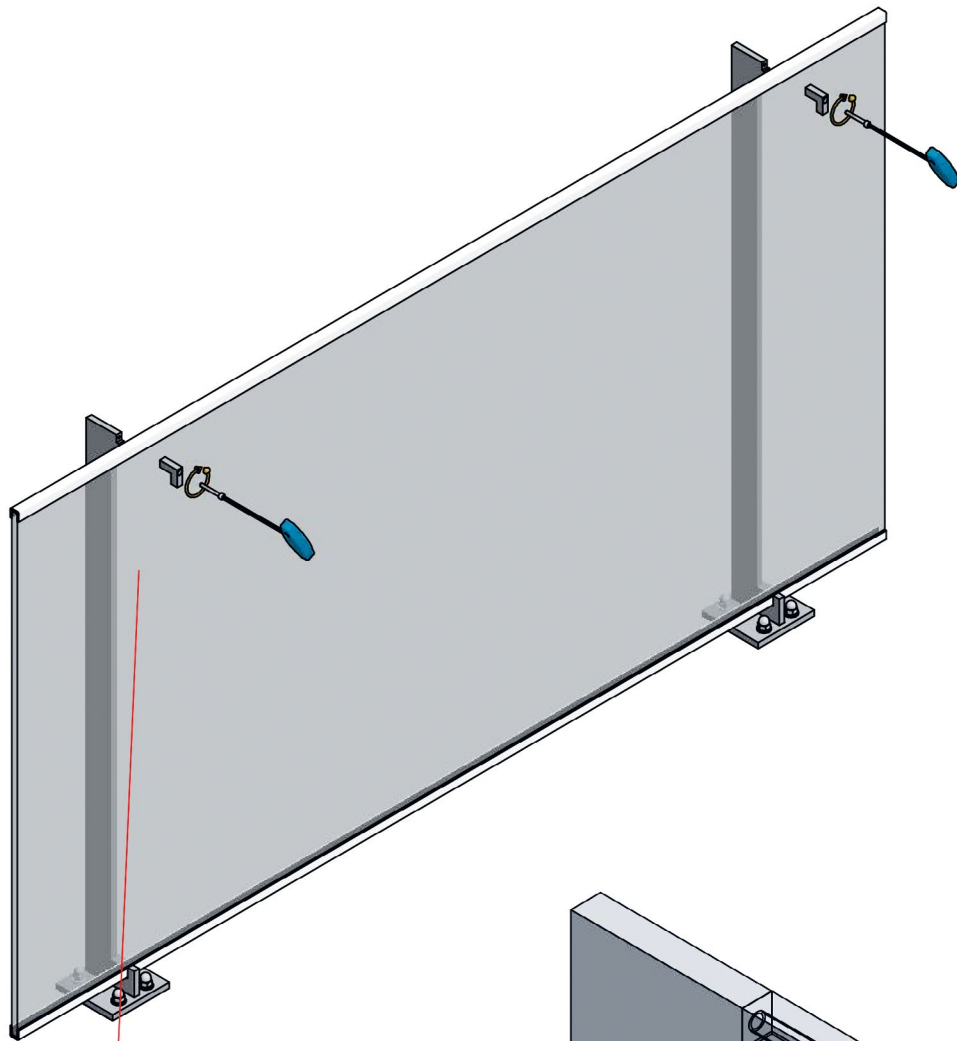

Madenschraube zur
Klemmfixierung U-Profil
Grub screw for clamping
the U-profile

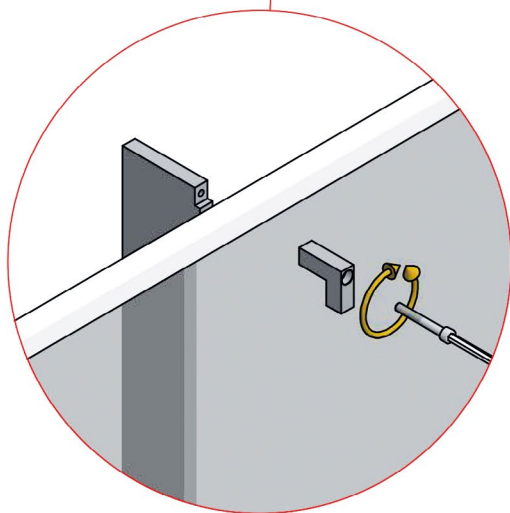

5.
Die obere Klemmfixierung wird angeschraubt.
Die Klemmung des U-Profil kann durch die im Pfosten ein-
gebaute Madenschraube variiert werden.

5.
The upper clamp is attached with screws.
The clamping of the U-profile can be varied by the grub
screw installed in the post.

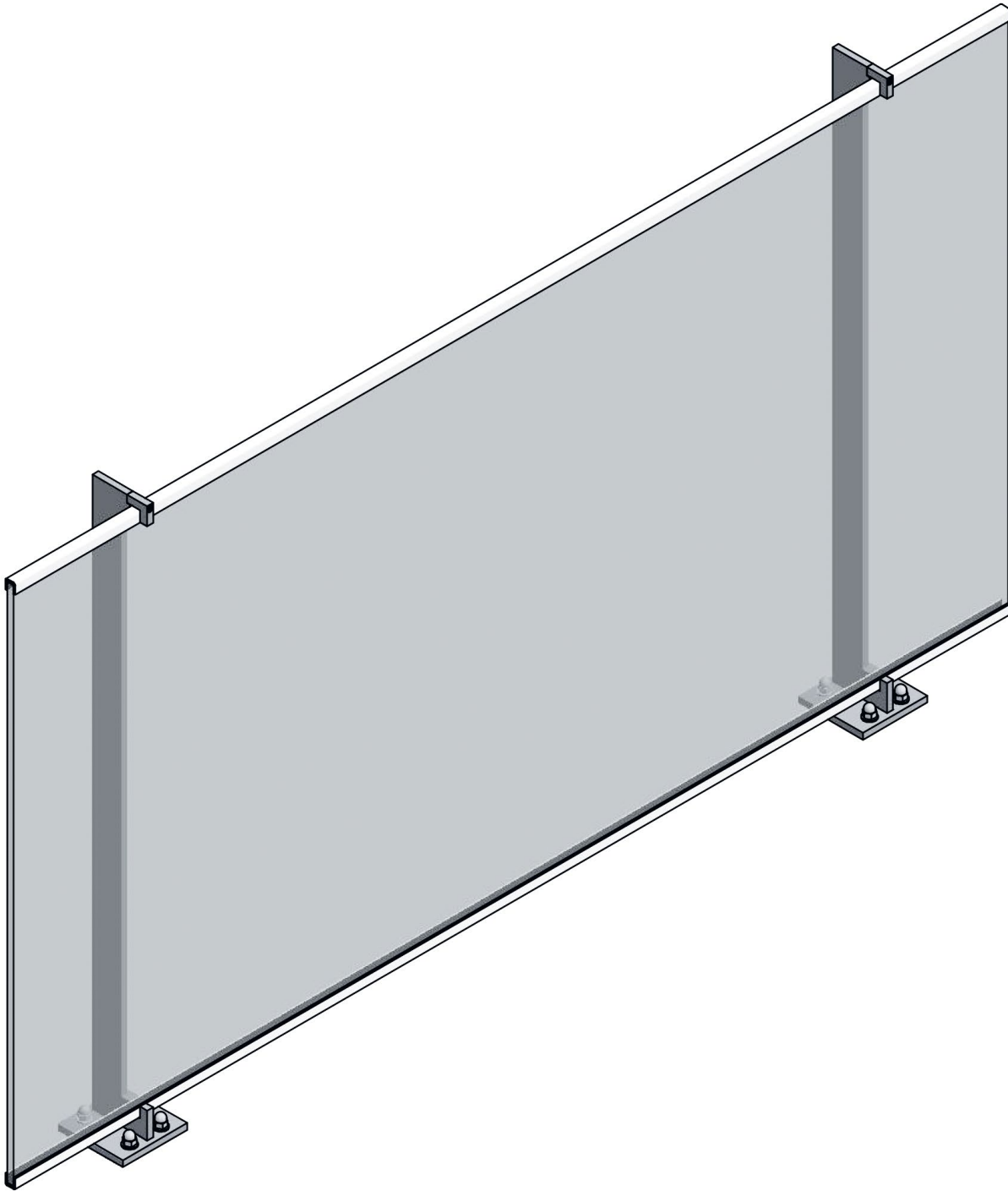

6.
Alle Befestigungsteile nochmals kontrollieren und das montierte Glas bzw. die Pfosten reinigen. Keine aggressiven Reinigungsmittel verwenden.

6.
Inspect all fastening parts again and clean the mounted glass or posts. Do not use aggressive cleaning agents.



Pauli+Sohn GmbH

Eisenstraße 2
51545 Waldbröl
Telefon: +49(0)2291-9206-0

www.pauli.de
info@pauli.de

Technische Änderungen der Pauli+Sohn GmbH vorbehalten!
Technical changes are subject to Pauli+Sohn GmbH!

Versionsnr.: A.1 – Stand: Juni 2018