



TURA pro

Duschtürpendelband
shower swing door hinge

Modell: Glas-Glas 90°
model: glass-glass 90°

Glasdicke | glass thickness:
8, 10 & 12 mm

Tragfähigkeit (2 Bändern): 70 kg
load capacity (2 hinges): 70 kg
maximale Türflügelbreite: 1200 mm
maximum door panel width: 1200 mm

beidseitig öffnend 90°
max. Öffnungswinkel 95°

opens in both directions 90°
max. opening angle 95°



Pauli + Sohn GmbH

Industriestraße 20 • 51597 Morsbach
Telefon: +49(0)2294-9803-0

Eisenstraße 2 • 51545 Waldbröl
Telefon: +49(0)2291-9206-0

Stand: 4/2026

www.pauli.de
info@pauli.de

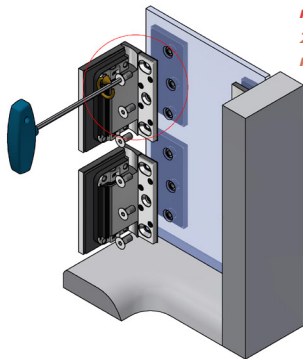

**2x pro Band
max. 25 Nm
2x per hinge
max. 25 Nm**

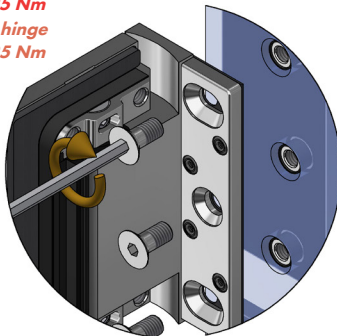

Das Duschtürband mittig in den Glasbohrungen positionieren, um den größtmöglichen Verstellbereich für die Einstellung der Dusche zu gewährleisten. Die Schrauben sind wechselweise bis zum Erreichen des max. Anzugsmomentes von 25 Nm anzuziehen. Nach ca. 15 Minuten noch einmal wechselseitig auf das max. Anzugsmoment nachziehen.

Achtung: Für die Seitenteilbefestigung an 12 mm Glas liegen dem Beschlag zwei Schrauben M8x20 bei, die montierten Schrauben sind für 8 mm und 10 mm Glas.

Benötigtes Werkzeug: Innensechskant SW5

Position the shower door hinge in the center of the glass holes to ensure the widest possible adjustment range for the shower. Tighten the screws alternately until the maximum torque of 25 Nm is reached. After approximately 15 minutes, retighten them alternately to the maximum torque.

Note: For attaching the side panels to 12 mm glass, two M8x20 screws are included with the hardware; the screws provided are for 8 mm and 10 mm glass.

Tools required: Hex key SW5

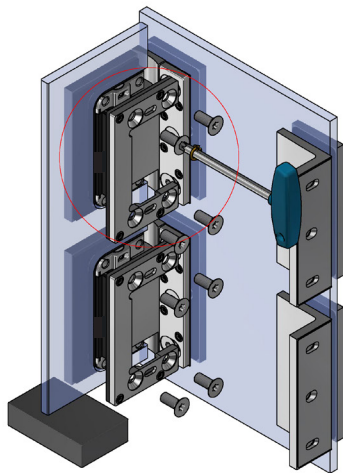
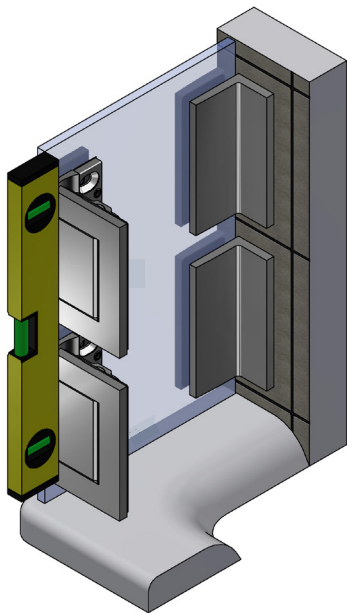

Die Beschläge sind von Werk aus mit Hartzell für 8 mm Glasstärke vorgefertigt. HZ für 10 mm liegen lose bei. Bei Verwendung von 12 mm Glas, muss das entsprechende „HZ-SET26“ kostenlos bei uns mitbestellt werden.

Achtung!

Bei Nichtbeachtung können die Beschläge irreparabel beschädigt werden. Es kann auch zu einer verminderten Tragfähigkeit der Bänder kommen.

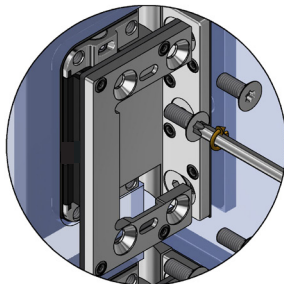

4x pro Band
max. 25 Nm

4x per hinge
max. 25 Nm

The hardware is factory-fitted with HZ spacers for 8 mm glass. HZ spacers for 10 mm glass are included separately. If using 12 mm glass, the corresponding “HZ-SET26” must be ordered from us at no additional cost.

Please note!

Failure to comply with this may result in irreparable damage to the hinges. It may also lead to a reduced load-bearing capacity of the hinges.

Das Duschband mittig im Glasausschnitt positionieren, um den größtmöglichen Verstellbereich für die Einstellung der Duschtür zu gewährleisten. Die Schrauben sind wechselweise bis zum Erreichen des max. Anzugsmomentes von 25 Nm anzuziehen. Nach ca. 15 Minuten noch einmal wechselseitig auf das max. Anzugsmoment nachziehen.

Benötigtes Werkzeug: Innensechsrund TX40

Die Dicke der HZ-Einlagen richtet sich nach der verwendeten

Glasstärke:
8 mm Glas: 3 mm HZ-Einlagen
10 mm Glas: 2 mm HZ-Einlagen
12 mm Glas: 1 mm HZ-Einlagen

Achtung: Im Lieferzustand sind HZ-Einlagen für 8 mm Glas eingebaut.

Position the housing of the shower door hinge in the middle of the glass recess to ensure the greatest possible adjustment range for setting the shower. Alternately tighten the screws until reaching the max. torque of 25 Nm. After about 15 minutes, alternately re-tighten the specified torque.

Required tool: Star bit TX40

The thickness of the HZ inserts depends on the glass thickness used:

8 mm glass: 3 mm HZ inserts
10 mm glass: 2 mm HZ inserts
12 mm glass: 1 mm HZ inserts

Please note: HZ inserts for 8 mm glass are factory-fitted.

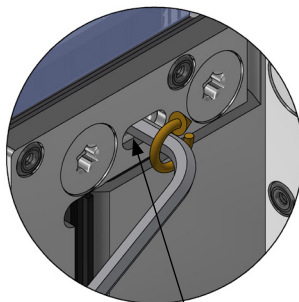
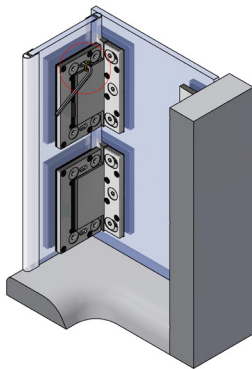

2x Nulllagerschraube max. 15 Nm
2x closed-positioning screw max. 15 Nm

Wenn der Türflügel ausgerichtet ist und alle Dichtprofile aufgesteckt wurden kann die Nulllage eingestellt werden. Dabei sind die Gewindestifte wechselweise auf das angegebene Anzugsmoment anzuziehen und nach ca. 15 Minuten nachzuziehen. Hierzu sollte ein hochwertiger abgewinkelter Innensechskantschlüssel SW4 verwendet werden (Art.Nr. 8127ST8) oder ein Hex-Plus Bit (Art. Nr. Z104-4) verwendet werden.

Once the door panel is aligned and all sealing profiles have been attached, the closed-position can be set. To do this, tighten the set screws alternately to the specified tightening torque and retighten them after approx. 15 minutes. To do this, use a high-quality angled hexagon Allen key SW4 (item no. 8127ST8) or a Hex-Plus bit (item no. Z104-4).

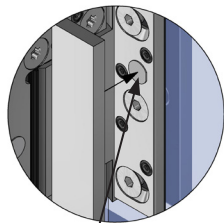
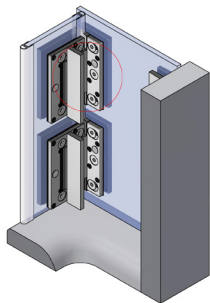

502332, doppelseitiger Klebepunkt, klein
502332, self-adhesive plastic pad, small

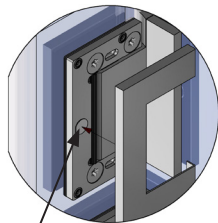
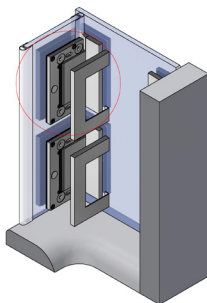

502332, doppelseitiger Klebepunkt, klein
502332, self-adhesive plastic pad, small

Zur Fixierung der Abdeckkappe 8950-11ZN und 8950-2ZN, diese mit den Zapfen in die vormontierten EPDM-Formteile stecken und andrücken.

Hinweis: Um die Kappen gegen Diebstahl zu schützen, kleben Sie diese mittig mit einem Klebepunkt 502332 an.

To secure the 8950-11ZN and 8950-2ZN cover caps, place the pins into the preassembled EPDM sections and press firmly.

Note: To protect the cover caps from theft, attach them centrally with an adhesive pad 502332.

Glasbearbeitung mit Dichtung 8861KU0-8 Glass processing with sealing profile 8861KU0-8

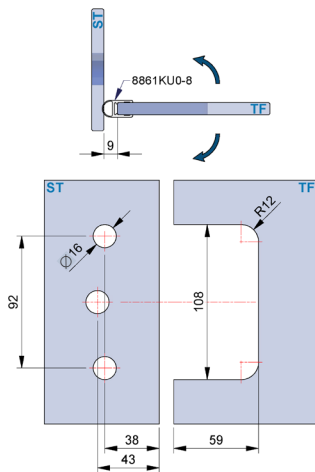

Glasbearbeitung ohne Dichtung Glass processing without sealing profile

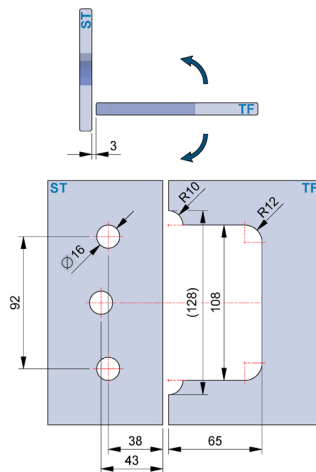

Je nach verwendetem Dichtprofil ist darauf zu achten, dass unterschiedliche Glasbearbeitungen zum Einsatz kommen.

Achtung: Alle Maße beziehen sich auf 8 mm Glas.

Depending on the sealing profile used, care must be taken that different glass processing is needed.

Attention: all dimensions refer to 8 mm glass.

Pflegehinweise

Die Duschbeschläge dürfen nur mit warmen Wasser und einem weichen Tuch (z.B. Mikrofaser) feucht abgewischt und gegebenenfalls nachgetrocknet werden. Scharfe, aggressive, alkalische oder chlorhaltige Reiniger, Scheuermittel (z.B. Stahlwolle) oder Lösungsmittel dürfen nicht verwendet werden. Bei stärkeren Verschmutzungen (Kalk, Fett, Seifenverschmutzungen) empfehlen wir Ihnen unser spezielles Reinigungsmittel „Sanfte Pflege“ für Beschläge. Art.-Nr. 8203CTP

Care instructions

The shower fixtures may only be cleaned with warm water and wiped with a soft wet cloth (e.g. Microfibre). Aggressive cleaning solvents containing alkaline or chlorine should not be used nor should abrasives (e.g. steel wool). For stubborn stains (limescale, grease, soap scum), we recommend our special cleaning agent "Gentle Care" for fittings. article no. 8203CTP



Pauli + Sohn GmbH

Industriestraße 20 • 51597 Morsbach
Telefon: +49(0)2294-9803-0

Eisenstraße 2 • 51545 Waldbröl
Telefon: +49(0)2291-9206-0

Stand: 4/2026

www.pauli.de
info@pauli.de