



TURA pro interior

Innentürpendelband
Interior swing door hinge

Modell: Glas-Wand 90°
model: glass-wall 90°

Glasdicke | glass thickness:
8, 10 & 12 mm

Tragfähigkeit (2 Bändern): 70 kg
load capacity (2 hinges): 70 kg
maximale Türflügelbreite: 1100 mm
maximum door panel width: 1100 mm

beidseitig öffnend 90°
max. Öffnungswinkel 95°

opens in both directions 90°
max. opening angle 95°



Pauli + Sohn GmbH

Industriestraße 20 • 51597 Morsbach
Telefon: +49(0)2294-9803-0

Eisenstraße 2 • 51545 Waldbröl
Telefon: +49(0)2291-9206-0

Stand: 4/2026

www.pauli.de
info@pauli.de

Die Beschläge sind von Werk aus mit Hartzell für 8 mm Glasstärke vorgerichtet. HZ für 10 mm liegen lose bei. Bei Verwendung von 12 mm Glas, muss das entsprechende „HZ-SET26“ kostenlos bei uns mitbestellt werden.

Achtung!

Bei Nichtbeachtung können die Beschläge irreparabel beschädigt werden. Es kann auch zu einer verminderten Tragfähigkeit der Bänder kommen.

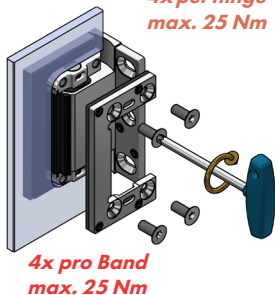

4x per hinge
max. 25 Nm

4x pro Band
max. 25 Nm

The hardware is factory-fitted with HZ spacers for 8 mm glass. HZ spacers for 10 mm glass are included separately. If using 12 mm glass, the corresponding „HZ-SET26“ must be ordered from us at no additional cost.

Please note!

Failure to comply with this may result in irreparable damage to the hinges. It may also lead to a reduced load-bearing capacity of the hinges.

Das Gehäuse des Innentürbandes mittig im Glasausschnitt positionieren, um den größtmöglichen Verstellbereich für die Einstellung der Innentür zu gewährleisten. Die Schrauben sind wechselweise bis zum Erreichen des max. Anzugsmomentes von 25 Nm anzuziehen. Nach ca. 15 Minuten noch einmal wechselseitig auf das max. Anzugsmoment nachziehen.

Benötigtes Werkzeug: Innensechsrund TX40

Die Dicke der HZ-Einlagen richtet sich nach der verwendeten

Glasstärke:
8 mm Glas: 3 mm HZ-Einlagen
10 mm Glas: 2 mm HZ-Einlagen
12 mm Glas: 1 mm HZ-Einlagen

Achtung: Im Lieferzustand sind HZ-Einlagen für 8 mm Glas eingebaut.

Position the swing door hinge housing in the center of the glass opening to ensure the widest possible adjustment range for aligning the door. Alternately tighten the screws until reaching the max. torque of 25 Nm. After about 15 minutes, alternately re-tighten the specified torque.

Required tool: Star bit TX40

The thickness of the HZ inserts depends on the glass thickness used:

8 mm glass: 3 mm HZ inserts
10 mm glass: 2 mm HZ inserts
12 mm glass: 1 mm HZ inserts

Please note: HZ inserts for 8 mm glass are factory-fitted.

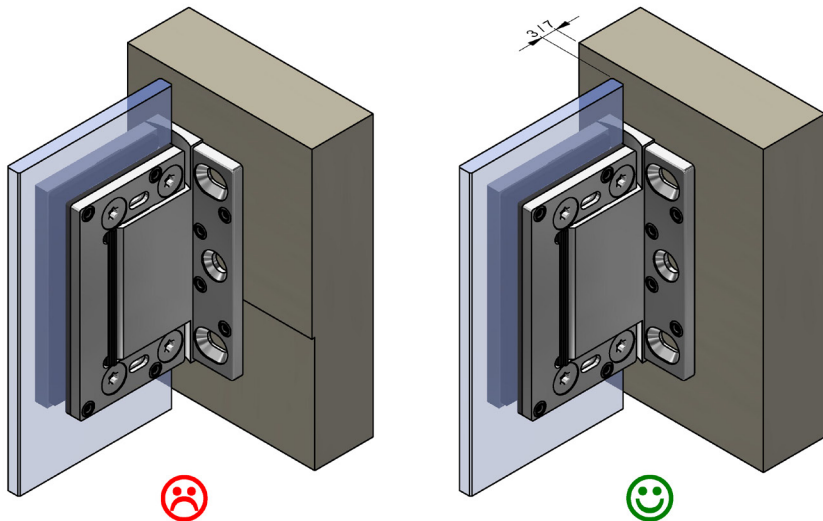

Um ein Kippen der Drehachse zu verhindern, sollte das Innentürband achsial und vollflächig auf der Wand montiert werden! Es muss vor der Montage geprüft werden, ob die Wand auf Beschlagshöhe keine Unebenheiten aufweist. Der Untergrund muss druckfest und tragfähig sein.

To prevent the pivot axis from tilting, the door hinge should be mounted axially and with its entire surface in contact with the wall! Before installation, check that the wall is level at the hinge height. The substrate must be load-bearing and resistant to compressive forces.

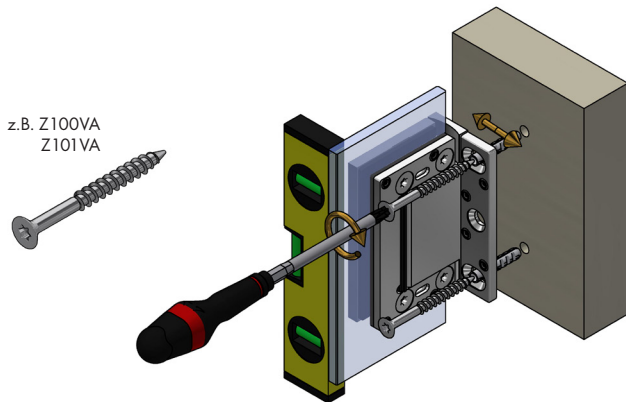

Wichtig: Schrauben und Dübel müssen an die jeweilige bauliche Situation angepasst sein!

Der Bohrer ist entsprechend der Größe der Dübel zu wählen. Die Schrauben sollten aus Edelstahl A2 oder A4 bestehen und einen Senkopfdurchmesser von **min. 13,5 mm und max. 16 mm** aufweisen. Bitte die entsprechende Kopfhöhe prüfen, so dass die Schrauben das Befestigen der Abdeckkappen 8950-11ZN, am Ende der Innentürmontage, nicht behindern.

Important: Screws and dowels must be adapted to the respective structural situation!

The drill bit should be selected according to the size of the dowels. The screws should be A2 or A4 stainless steel and have a countersink diameter of **min. 13,5 mm and max. 16 mm**. Please check the appropriate head height of the screws to ensure that they do not interfere with the installation of the 8950-11ZN cover caps at the end of the door installation.

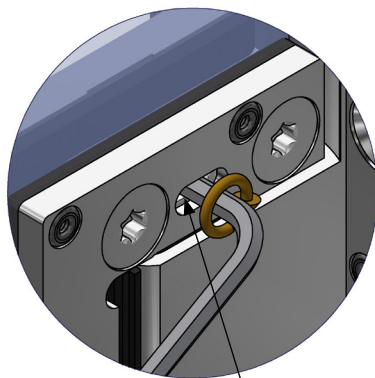
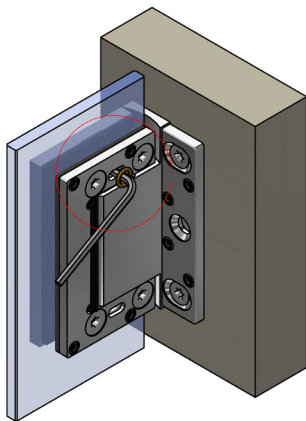

2x Nulllagerschraube max. 15 Nm
2x closed-positioning screw max. 15 Nm

Wenn der Türflügel ausgerichtet ist, kann die Nulllage eingestellt werden. Dabei sind die Gewindestifte wechselweise auf das angegebene Anzugsmoment anzuziehen und nach ca. 15 Minuten nachzuziehen. Hierzu sollte ein hochwertiger abgewinkelter Innensechskantschlüssel SW4 verwendet werden (Art.Nr. 8127ST8) oder ein Hex-Plus Bit (Art.Nr. Z104-4) verwendet werden.

Once the door panel is aligned, the closed-position can be set. To do this, tighten the set screws alternately to the specified tightening torque and retighten them after approx. 15 minutes. To do this, use a high-quality angled hexagon Allen key SW4 (item no. 8127ST8) or a Hex-Plus bit (item no. Z104-4).

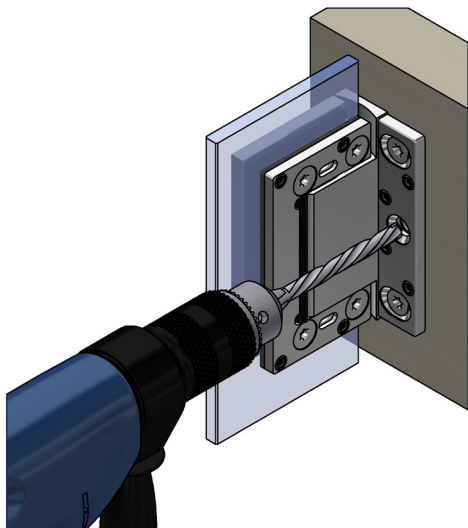

Ist die Innentür fertig aufgebaut und ausgerichtet, können die Bänder endgültig fixiert werden. Das Innentürband ist so konstruiert, dass die dritte Befestigungsbohrung mit einem $\text{Ø}10$ mm Bohrer im montierten Zustand ausgeführt werden kann.

Once the door has been fully installed and aligned, the hinges can be permanently secured. The door hinge is designed so that the third mounting hole can be drilled using a $\text{Ø}10$ mm drill bit while the hinge is already installed.

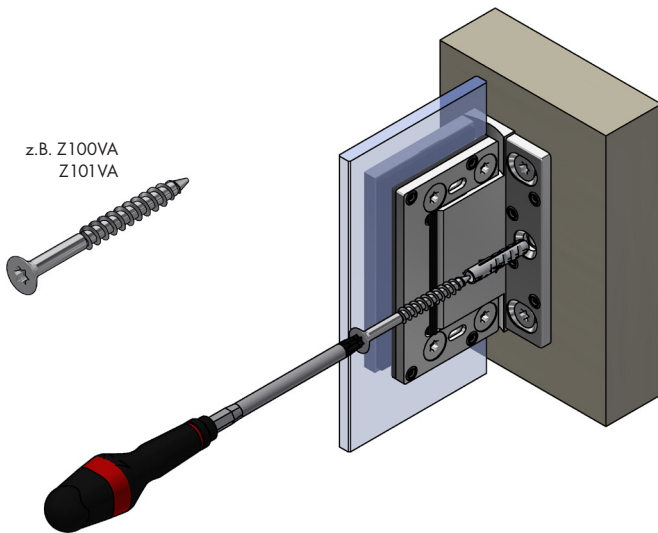

Wichtig: Die Schrauben sollten aus Edelstahl A2 oder A4 bestehen und einen Senkkopfdurchmesser von **min. 13,5 mm und max. 16 mm** aufweisen. Bitte die entsprechende Kopfhöhe prüfen, so dass die Schrauben das Befestigen der Abdeckkappe 8950-11ZN, am Ende der Montage, nicht behindern.

Important: The screws should be made of A2 or A4 stainless steel and a Countersink diameter of **min. 13,5 mm and max. 16 mm**. Please check the appropriate head height so that the screws do not hinder the cover plates 8950-11ZN at the end of the assembly.

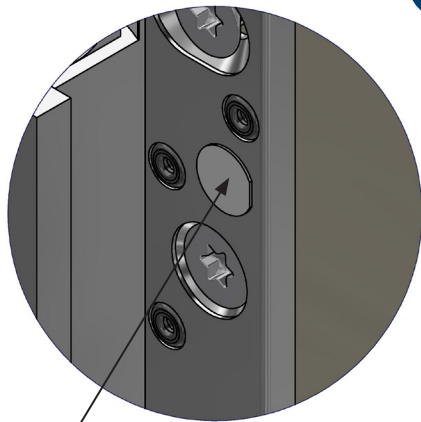
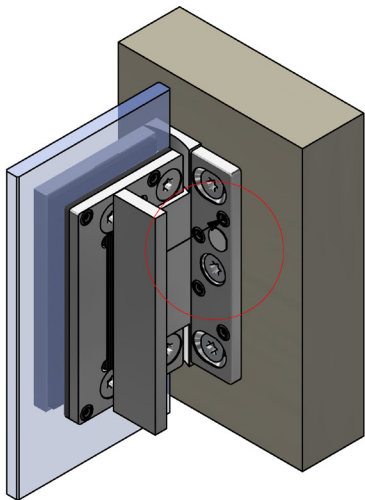

502332, doppelseitiger Klebepunkt, klein
502332, self-adhesive plastic pad, small

Zur Fixierung der Abdeckkappe 8950-11ZN, diese mit den Zapfen in die vormontierten EPDM-Formteile stecken und andrücken.

Hinweis: Um die Kappen gegen Diebstahl zu schützen, kleben Sie diese mittig mit einem Klebepunkt 502332 an.

To secure the 8950-11ZN cover caps, place the pins into the preassembled EPDM sections and press firmly.

Note: To protect the cover caps from theft, attach them centrally with an adhesive pad 502332.

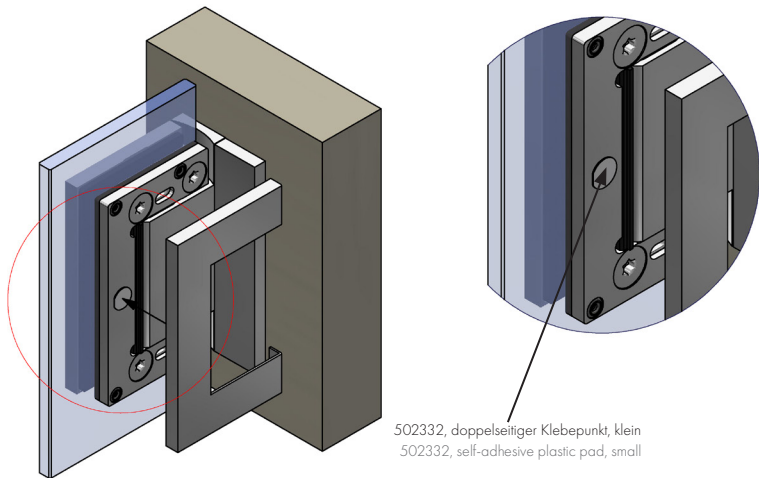

502332, doppelseitiger Klebepunkt, klein
502332, self-adhesive plastic pad, small

Zur Fixierung der Abdeckkappe 8950-2ZN, diese mit den Zapfen in die vormontierten EPDM-Formteile stecken und andrücken.

Hinweis: Um die Kappen gegen Diebstahl zu schützen, kleben Sie diese mittig mit einem Klebepunkt 502332 an.

To secure the 8950-2ZN cover caps, place the pins into the preassembled EPDM sections and press firmly.

Note: To protect the cover caps from theft, attach them centrally with an adhesive pad 502332.

Bemaßung
Wandlasche 3950ZN
 bei 8 mm Glas
 Wandlasche innen od. außen
 links od. rechts montiert - beidseitig öffnend

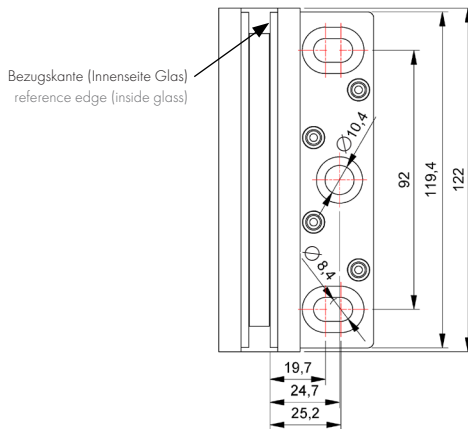

Bemaßung Wandlasche 3950ZN bei 8 mm Glas
 Wandlasche innen oder außen
 links oder rechts montiert - beidseitig öffnend

wall bracket dimensions 3950ZN for 8 mm glass
 wall bracket inside or outside
 mounted left or right - opening in both directions

Glasbearbeitung mit 7 mm Spaltmaß
Glass processing with 7 mm gap

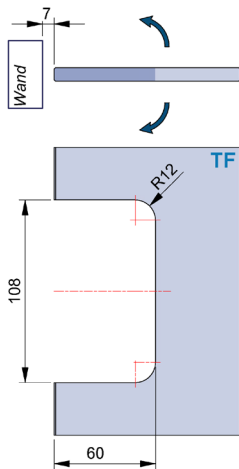

Glasbearbeitung mit 3 mm Spaltmaß
Glass processing with 3 mm gap

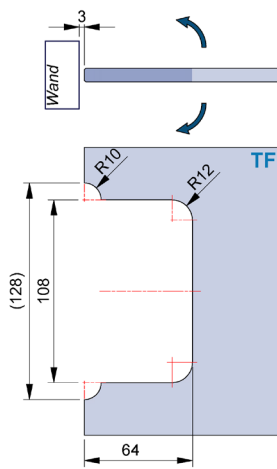

Je nach verwendetem Spaltmaß ist darauf zu achten, dass unterschiedliche Glasbearbeitungen zum Einsatz kommen.

Achtung: Alle Maße beziehen sich auf 8 mm Glas.

Depending on the gap size used, care must be taken to ensure that different glass processes are used.

Attention: all dimensions refer to 8 mm glass.

Pflegehinweise

Die Beschläge dürfen nur mit warmen Wasser und einem weichen Tuch (z.B. Mikrofaser) feucht abgewischt und gegebenenfalls nachgetrocknet werden. Scharfe, aggressive, alkalische oder chlorhaltige Reiniger, Scheuermittel (z.B. Stahlwolle) oder Lösungsmittel dürfen nicht verwendet werden. Bei stärkeren Verschmutzungen (Kalk, Fett, Seifenverschmutzungen) empfehlen wir Ihnen unser spezielles Reinigungsmittel „Sanfte Pflege“ für Beschläge. Art.-Nr. 8203CTP

Care instructions

The fixtures may only be cleaned with warm water and wiped with a soft wet cloth (e.g. Microfibre). Aggressive cleaning solvents containing alkaline or chlorine should not be used nor should abrasives (e.g. steel wool). For stubborn stains (limescale, grease, soap scum), we recommend our special cleaning agent "Gentle Care" for fittings. article no. 8203CTP



Pauli + Sohn GmbH

Industriestraße 20 • 51597 Morsbach
Telefon: +49(0)2294-9803-0

Eisenstraße 2 • 51545 Waldbröl
Telefon: +49(0)2291-9206-0

Stand: 4/2026

www.pauli.de
info@pauli.de